



DISSUASORE DI SOSTA O “PANETTONE”

Manufatto in calcestruzzo per circoscrivere zone di accesso o impedire la sosta abusiva in zone vietate. Può essere anche utilizzato come porta palo o cartello segnaletico.

Per questo motivo viene realizzato in due versioni:

- **Versione cieca** con bussola filettata M 12 per avvitare golfare per la movimentazione o per applicare catenella di delimitazione;
- **versione con foro passante** Ø 6,8 cm per inserire palina o cartello.

Per la movimentazione è comunque presente una bussola filettata M12 con relativo ferro d'armatura per la tenuta del gancio.

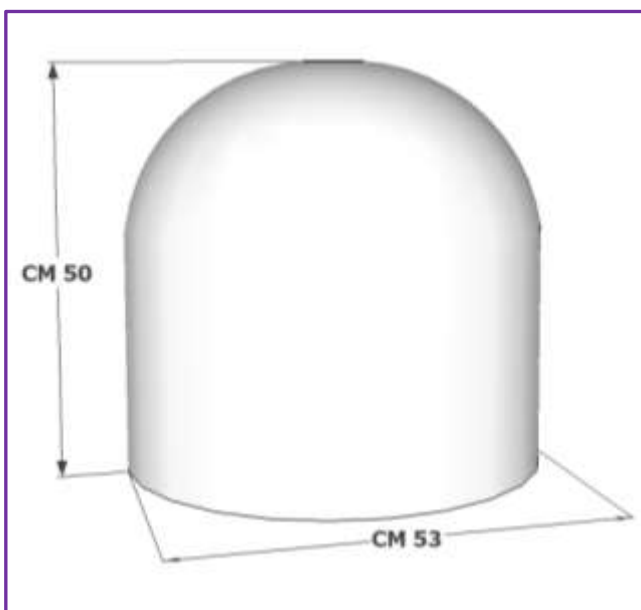

Per quanto riguarda la posa nei pressi della sede stradale o comunque in luoghi di pubblico passaggio si consiglia di chiederne il permesso all'ente proprietario della strada stessa.

Per ulteriori approfondimenti sui dissuasori di sosta fare riferimento al Regolamento attuativo del Codice della Strada, art. 180.

CODICE	DESCRIZIONE	MISURE	PESO
PA01	Dissuasore di sosta	Ø 53 h 50	190



PANETTONE “MONOLITE”

Abbiamo realizzato un tipo di dissuasore che combina l'aumento di peso con una maggiore visibilità grazie alla sua altezza.

Il “MONOLITE” a base esagonale ben si presta in quelle zone come parcheggi o aree industriali dove si vuole limitare non solo l'accesso ma anche proteggere pareti e strutture come tubature o piccoli locali tecnici da urti accidentali soprattutto da parte di mezzi pesanti. L'altezza di cm 90 permette una maggiore visibilità a tutti i mezzi in fase di manovra. Nello stesso tempo il peso maggiorato rende assai difficile lo spostamento.



CODICE	DESCRIZIONE	MISURE	PESO
PA03	Dissuasore MONOLITE	65 x 60 h 90	Kg 430
		Base esagonale	

Il manufatto viene prodotto con inserita nel getto una bussola filettata M12 per la movimentazione o per avvitare golfari in ferro allo scopo di stendere una catena di delimitazione.

